



PORSCHE



Porsche Classic
Zajímavé produkty 1/2015



Více než 70 % všech vyrobených vozů Porsche stále jezdí. Staráme se o to, aby tomu tak bylo i nadále.

Originální díly Porsche Classic.

Cílem Porsche Classic je zachování historických vozidel Porsche, která se již nejméně 10 let sériově nevyrábějí. Patří k nim legendární sportovní vozy 356, 914, 959 a 911 (vč. 964 a 993) a rovněž všechny čtyř- a osmiválce jako 924, 928, 944 a 968. Porsche Classic nově pečuje i o Porsche Boxster, typ 986 a Porsche 911, typ 996. Nezbytnou součástí údržby těchto vozidel je výroba a prodej originálních dílů Porsche Classic.

V našem skladu máme pro Vás připraven velký výběr originálních náhradních dílů. Další 52 000 originálních dílů je připraveno k odeslání v centrálním skladu Porsche AG. Porsche Classic odebírá tyto díly od původních sériových dodavatelů a usiluje o získání nových zdrojů dodávek. Jako podklad slouží originální výkresy, podrobné popisy, rozsáhlý sklad vzorových dílů a kompetence našich pracovníků.

Standardy Porsche v oblasti techniky, bezpečnosti a kvality jsou samozřejmě všechny splněny i u nově dodávaných dílů. Naše skladové zásoby průběžně kontrolujeme, aktualizujeme a rozšiřujeme a doplňujeme mezery, které se mohou v programu náhradních dílů vyskytnout.

Na následujících stránkách Vám chceme představit výběr ze sortimentu Porsche Classic: Špičkové produkty a novinky z programu náhradních dílů a příslušenství. K některým produktům Vám navíc nabídneme zajímavé informace, které se týkají jejich výroby a testování. Protože: Každý originální díl má totiž svou vlastní historii. Všechny ale mají šťastný konec.

Je dobré vědět, že pro něco nenahraditelného existují originální náhradní díly.



Brzdová čelist

69535103302
356 (1950-63)*

4 170 Kč
Cena Youngtimer
3 335 Kč

Brzdová čelist s obložení šířky 40 mm a tloušťky 7 mm pro Porsche 356, rok výroby 1950 až 1963. Tato brzdová čelist je vhodná pro nové, resp. zánovní brzdové bubny s ohledem na požadavky v konkrétním návodu k opravě.

Navíc dodáváme také: nadměrnou brzdovou čelist s obložení šířky 40 mm a tloušťky 7,5 mm pro Porsche 356, rok výroby 1950 až 1963 (díl č.: 69535103352). 1. nadměrná velikost je vhodná pro již používané brzdové bubny s ohledem na požadavky v konkrétním návodu k opravě.



Sada pro opravy brzdového obložení

94435195102
924 Turbo (1979-1983)*
924 S (1986-1988)*
928 (1978-1982)*
944 (1982-1989)*

3 360 Kč
Cena Youngtimer
2 690 Kč

Pro pravidelnou údržbu Vašeho klasického vozu: souprava pro opravy brzdového obložení, která Vás přesvědčí svými schopnostmi. Typické brzdové obložení Porsche se vyrábí s využitím speciálních materiálů a potřebuje proto také speciální údržbu. Tato sada může být použita pro modely Porsche 924 Turbo, rok výroby 1979 až 1983, Porsche 924 S, rok výroby 1986 až 1988, Porsche 928, rok výroby 1978 až 1982 a Porsche 944, rok výroby 1982 až 1989.

* Informace o dostupnosti v jednotlivých zemích a možnosti osazení získáte u Vašeho partnera Porsche.

** Cena bez DPH platná od 1. 3. 2015. Změny a omyly vyhrazeny.



Brzdový kotouč

95135204101
928 (1983-1995)*
944 Turbo (1985-1986)*

4 585 Kč
Cena Youngtimer
3 668 Kč

Brzdový kotouč pro zadní kola. Může být použit pro Porsche 928, rok výroby 1983 až 1995 a Porsche 944, rok výroby 1985 až 1986.



Olejový filtr červený

93010776403
911 T/E (1972-1973)*
911 (1974-1989)*
964 (1989-1994)*
M64.01-03*

450 Kč
Cena Youngtimer
360 Kč

90110720310
911 (1965-1971)*
911 S (1972-1973)*
914-6 (1970-1971)*

470 Kč
Cena Youngtimer
378 Kč

92810720107
928 (1978-1995)*

415 Kč
Cena Youngtimer
332 Kč

Originál, vyrobeno v Německu: Olejový filtr pro Porsche 911, rok výroby 1972 až 1994. S červeným pouzdrům a nápisem „PUROLATOR“ odpovídá filtru, který byl tehdy osazen v novém vozidle. Filtr obdržíte exkluzivně u Porsche Classic. Tento olejový filtr je k dispozici ještě ve dvou dalších variantách. Může být použit pro Porsche 911, rok výroby 1965 až 1973 a všechny modely Porsche 914-6, rok výroby 1970 až 1971 (díl č.: 90110720310), ale také pro všechny modely Porsche 928, rok výroby 1978 až 1995 (díl č.: 92810720107).



Tlumič kmitání

PCG34350100
356 (1950-1955)*

6 413 Kč
Cena Youngtimer
5 130 Kč

Tlumič kmitání pro přední nápravu. Může být použit pro Porsche 356, rok výroby 1950 až 1955.

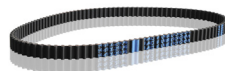

Ozubený řemen

94410221904
944 (1982-1991)*
968 (1992-1995)*

3 030 Kč
Cena Youngtimer
2 424 Kč

Tento ozubený řemen slouží pro pohon vyvažovacích hřídelí. Může být použit pro Porsche 944, rok výroby 1982 až 1991 a Porsche 968, rok výroby 1992 až 1995.



Souprava pro údržbu

92810093110
928 GTS (1992-1995)*

4 710 Kč
Cena Youngtimer
3 768 Kč

Tato souprava pro údržbu je určena pro periodickou péči o motory typu M28.50 a M28.49. Souprava zahrnuje 8 zapalovacích svíček (díl č. 99917018990), olejový filtr (díl č. 92810720105), těsnicí kroužek (díl č. 90012301130), vložku vzduchového filtru (díl č. 92811018503) a patronu vzduchového filtru (díl č. 92811344500).

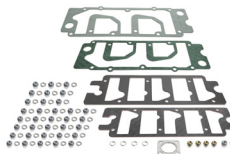

Souprava těsnění pro víko ventilu

93010590201
911 (1965-1989)*
964 Turbo (1989-1994)*

1 465 Kč
Cena Youngtimer
1 172 Kč

Gumové ložisko přední nápravy

PCG 41602
356 (1950-1965)*

417 Kč
Cena Youngtimer
334 Kč



Těsnění pro vložku vzduchového filtru ve skříni

90110821502
911 (1965-1977)*
914/6 (1970-1971)*

802 Kč
Cena Youngtimer
642 Kč



Vzduchový filtr

99611013104
986 (1997-2004)*

966 Kč
Cena Youngtimer
773 Kč

Je dobré vědět, že pro něco nenahraditelného existují originální náhradní díly.

Popis produktu	Číslo dílu	Určeno pro*	Cena **	Cena Youngtimer **
Motor				
Vložka filtru	90110895511	911 (1965-1973)* 914/6 (1970-1971)*	796 Kč	637 Kč
Rám filtru	99611013301	986 (1997-2004)*	526 Kč	421 Kč
Pryžové hrdlo na vzduchovém filtru	99611062192	996 GT3 (1999-2005)*	1 018 Kč	815 Kč
Vzduchový filtr	99611013104	986 (1997-2004)*	971 Kč	777 Kč
Patrona vzduchového filtru	92811344500	928 (1978-1995)*	516 Kč	413 Kč
Patrona vzduchového filtru	94411018602	924 S (1980-1988)* 944 (1982-1989)*	450 Kč	360 Kč
Olejšové čerpadlo	99610701260	986 (1997-2004)* 996 (1998-2005)*	8 391 Kč	6 713 Kč
Olejšové čerpadlo	99610700870	911 Turbo (1983-1992)* 996 Turbo (2001-2005)*	29 896 Kč	23 917 Kč
Hadice na hrdlo škrtící klapky	99611065372	996 Turbo (2001-2005)* 996 GT3 (2004-2005)*	819 Kč	655 Kč
Hadice pro vzduchové čerpadlo	99611323955	996 (1998-1999)*	544 Kč	435 Kč
Vodní čerpadlo	99610601156	986 (1997-2004)* 996 (1998-2005)*	8 019 Kč	6 415 Kč
Vodní čerpadlo	99610601176	996 Turbo (2001-2005)*	7 701 Kč	6 161 Kč
Ozubený řemen	92810515700	928 (1978-1982)*	4 048 Kč	3 239 Kč
Ozubený řemen na vyvažovací hřídeli	94410221904	924 S (1986-1988)* 944 (1982-1991)* 968 (1992-1995)*	3 046 Kč	2 437 Kč
Ozubený řemen na vačkové hřídeli	94410532302	944 S (1987-1991)* 968 (1992-1995)*	2 431 Kč	1 945 Kč
Palivo/výfukový systém				
Filtr s aktivním uhlím	99620122108	986 (1997-2004)* 996 (1998-2005)* 996 Turbo (2001-2005)*	4 483 Kč	3 587 Kč
Palivový filtr	92811014709	928 (1978-1982)*	820 Kč	656 Kč
Palivové čerpadlo	99662010200	986 (1997-2001)* 996 (1998-2001)*	8 329 Kč	6 663 Kč
Ejektor	99662011300	996 (1998-2005)* 996 Turbo (2001-2005)*	7 106 Kč	5 685 Kč
Karoserie				
Sací kanál	99611014171	996 Turbo (2001-2005)*	321 Kč	256 Kč
Filtr částic	99657221902	986, 996, 996 Turbo, 996 GT3 - všechny roky *	362 Kč	290 Kč

Je dobré vědět, že pro něco nenahraditelného existují originální náhradní díly.

Popis produktu	Číslo dílu	Určeno pro*	Cena **	Cena Youngtimer **
Přední náprava / řízení				
Ložisko tlumiče nahoře	92834305101	928 (1978-1995)*	2 826 Kč	2 261 Kč
Nosič čerpadla	99631409104	996 GT3 (1999-2005)*	5 064 Kč	4 051 Kč
Řemenice pro křídlové čerpadlo	92834744108	928 (1982-1984)*	1 807 Kč	1 446 Kč
Tlumič kmitání - Boge	92834305507	928 (1986-1995)*	10 397 Kč	8 318 Kč
Vzpěra McPherson - Fichtel u. Sachs	levá 95134303112 pravá 95134303212	944 S2 (1989-1991)* 944 Turbo (1990-1991)* 968 (1992-1995)*	6 790 Kč	5 432 Kč
Vzpěra McPherson - Koni	levá 95134303106 pravá 95134303206	944 Turbo (1986-1989)* 944 M474 (1986-1989)*	10 462 Kč	8 370 Kč
Zadní náprava				
Guma tlumiče	92833346501	928 (1987-1995)*	1 005 Kč	804 Kč
Tlumič kmitání - Bilstein	92833305112	928 Sportovní podvozek (1980-1985)*	7 760 Kč	6 208 Kč
Tlumič kmitání - Bilstein	99633305191	996 GT3 (1999-2002)*	11 885 Kč	9 508 Kč
Kola / brzdy				
Souprava pro opravy brzdového obložení - Energit	477698076A	924 s bubnovou brzdou vzadu (1976-1985)*	993 Kč	795 Kč
Brzdový kotouč	levý 92835104301 pravý 92835104401	928 (1980-1985)*	5 520 Kč	4 416 Kč
Souprava tlumících pouzder	92835194900	928 (1980-1985)*	296 Kč	237 Kč
Souprava brzdových obložení	99635294903	986 S, 996, 996 Turbo, 996 GT3 všechny roky*	4 628 Kč	3 702 Kč
Souprava brzdových obložení	98635299501	986 (1997-2004)*	2 674 Kč	2 139 Kč
Elektrické zařízení				
Zapalovací svíčka	99917016590	různé modely*	206 Kč	165 Kč
Zapalovací svíčka	99917015690	924 (1976-1985)*	180 Kč	144 Kč
Zapalovací svíčka	99917017090	928 (1978-1982)*	206 Kč	165 Kč
Zapalovací svíčka	99917018690	911 T (1969-1973)* 914-6 (1970-1971)* 964 Turbo 3,3	1 202 Kč	962 Kč

* Informace o dostupnosti v jednotlivých zemích a možnosti osazení získáte u Vašeho partnera Porsche. ** Ceny bez DPH platné od 1. 3. 2015. Změny a omyly vyhrazeny.

S přibývajícím věkem se zvyšují také naše nároky a očekávání. Chceme si užívat radosti života plnými doušky a neslevovat ze svých požadavků. To beze zbytku platí také pro váš vůz Porsche. A proto jsme pro vás připravili Youngtimer Program, z něhož budete profitovat jak vy, tak vaše Porsche.

Youngtimer Program umožní všem majitelům Porsche ve stáří pěti a více let využívat řadu výhod tak, aby si i nadále mohli se svým vozem užívat jedinečných jízdních zážitků doprovázených sytým zvukem motoru.

Díky Youngtimer Programu budete moci za zvýhodněných podmínek dopřát svému vozu prvotřídní péči přímo ve značkovém Porsche Centru. To je vybaveno nejmodernější diagnostikou a opravárenskou technikou doporučenou výrobcem.

Veškeré úkony jsou prováděny týmem vyškolených profesionálů za použití výhradně schválených náhradních dílů, které jsou zárukou dalších spokojených let ve společnosti vašeho Porsche.

Pokud vás naše nabídka zaujala, neváhejte nás kontaktovat přímo ve vašem Porsche Centru nebo se zaregistrujte na internetových stránkách <http://porsche.cz/youngtimer>.

Po zaregistrování a absolvování vstupní servisní prohlídky od nás poštou obdržíte Youngtimer kartu. Karta bude vystavena na číslo karoserie vašeho vozu. Prokažte se touto kartou ve vašem Porsche Centru a získejte možnost čerpat výše uvedené výhody.

<http://porsche.cz/youngtimer>



Nabídka pro vozy ve stáří 5–6 let:

- Zvýhodněná hodinová sazba na mechanické práce 1 590 Kč bez DPH.
- Sleva 10 % na náhradní díly použité při opravě či údržbě vozu.
- 2 roky záruka na originální díly Porsche.

Nabídka pro vozy ve stáří 7 a více let:

- Zvýhodněná hodinová sazba na mechanické práce 1 390 Kč bez DPH.
- Sleva 20 % na náhradní díly použité při opravě či údržbě vozu.
- 2 roky záruka na originální díly Porsche.

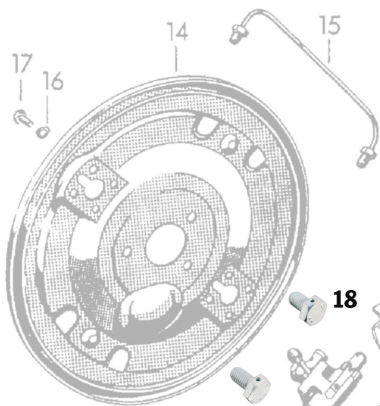

18 Šroub se 6-hrannou hlavou M 10x15 SK

90007503502
různé modely

582 Kč
Cena Youngtimer
466 Kč



19 Šroub se 6-hrannou hlavou M 10x17 SK

90007503701
různé modely

674 Kč
Cena Youngtimer
539 Kč



4 Kolový šroub

356 34132
356 (1950–1965)*

280 Kč
Cena Youngtimer
224 Kč



5 Klenutá matice s nákrůžkem A 14x1,5

N 0201121
různé modely

111 Kč
Cena Youngtimer
89 Kč



9 Miska pružiny

251609289
356 (1950–1965)*
924 (1976–1985)*

28 Kč
Cena Youngtimer
22 Kč



- * Informace o dostupnosti v jednotlivých zemích a možnosti osazení získáte U Vašeho partnera Porsche.
- ** Ceny bez DPH platné od 1. 3. 2015. Změny a omyly vyhrazeny.

Díly pro údržbu a spotřební materiál pro Porsche 356

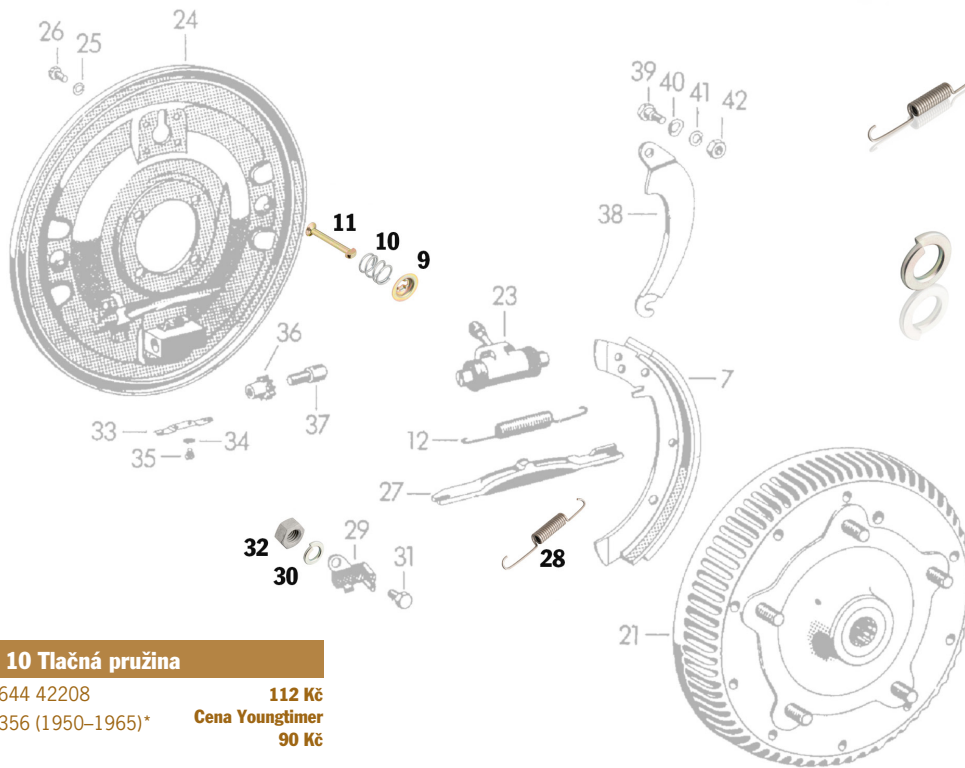

28 Vratná pružina

356 42172
356 (1950–1965)*
166 Kč
Cena Youngtimer
133 Kč

30 Pružná podložka

90002701503
různé modely
5 Kč
Cena Youngtimer
4 Kč

10 Tlačná pružina

644 42208
356 (1950–1965)*
112 Kč
Cena Youngtimer
90 Kč

11 Napínací kolík

356 34132
356 (1950–1965)*
280 Kč
Cena Youngtimer
224 Kč

32 Šroub se 6-hrannou hlavou M 8x15

90007606402
různé modely
11 Kč
Cena Youngtimer
9 Kč

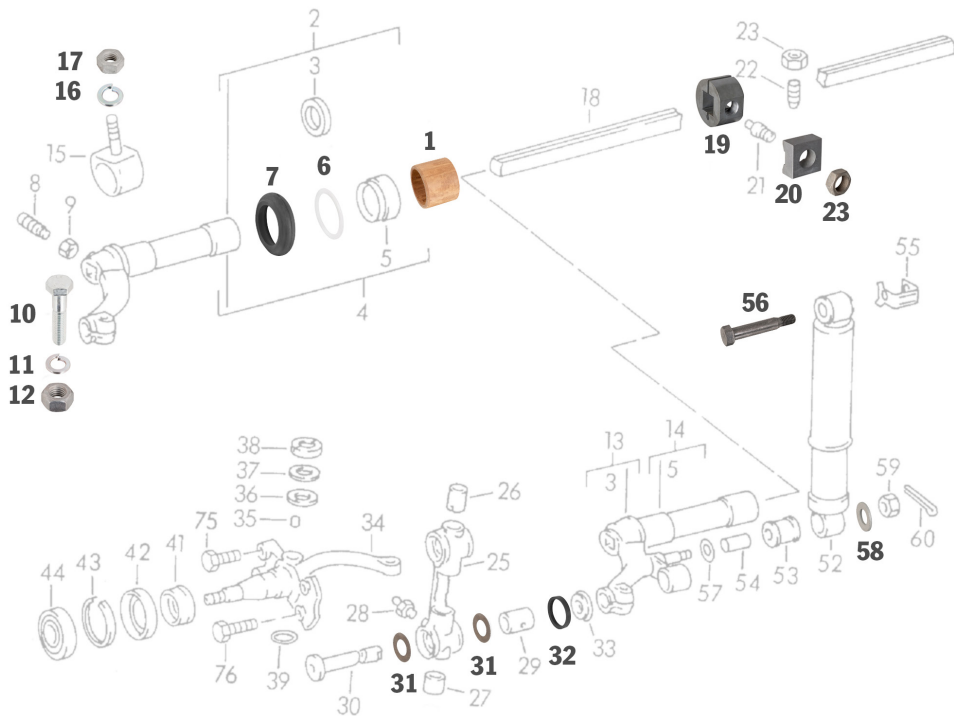

1 Ložiskové pouzdro

644 41103 **2 084 Kč**
 356 (1956–1965)* **Cena Youngtimer 1 668 Kč**



6 Rozpěrný kroužek

69534110800 **140 Kč**
 356 (1963–1965)* **Cena Youngtimer 112 Kč**



7 Těsnící kroužek

644 41403 **449 Kč**
 356 (1956–1965)* **Cena Youngtimer 360 Kč**



19 Šroub se 6-hrannou hlavou M 10x45

90007437201 **28 Kč**
 různé modely **Cena Youngtimer 22 Kč**

Díly pro údržbu a spotřební materiál pro Porsche 356



11 Pružná podložka B10

90002701603

různé modely

5 Kč

Cena Youngtimer

4 Kč



12 Šestihránná matice M10

N 10155210

různé modely

12 Kč

Cena Youngtimer

10 Kč



16 Pružná podložka B8

90002701503

různé modely

5 Kč

Cena Youngtimer

4 Kč



17 Šestihránná matice M8

90007606402

různé modely

11 Kč

Cena Youngtimer

9 Kč



19 Unašeč

644 41201

356 (1956–1965)*

1 713 Kč

Cena Youngtimer

1 370 Kč



20 Doraz

644 41204

356 (1956–1965)*

1 122 Kč

Cena Youngtimer

898 Kč



23 Pojistná matice

644 41111

356 (1956–1965)*

28 Kč

Cena Youngtimer

22 Kč



31 Vložený kotouč

356 41446

356 (1950–1965)*

12 Kč

Cena Youngtimer

9 Kč



32 Těsnicí kroužek

644 41409

356 (1956–1965)*

280 Kč

Cena Youngtimer

224 Kč



56 Šroub

644 41511

356 (1950–1965)*

545 Kč

Cena Youngtimer

436 Kč



58 Podložka

90002500804

356 (1956–1965)*

6 Kč

Cena Youngtimer

5 Kč



Porsche Centrum Praha

Liberecká 12

182 00 Praha 8

tel.: +420 286 007 911

fax: +420 286 007 999

info.porsche@porsche.cz

Porsche Servisní Centrum Brno

Řípská 13a

627 00 Brno

tel.: +420 548 421 311

fax: +420 548 421 999

porsche.brno1@porsche.cz